

# HOLD BIKE

Product weight / Gewicht Produkt: Kg 2,9  
 Fits all car bars up / passend für alle Autotäger: 60x45 mm  
 Produced by / Hergestellt von: DOAE via Meucci, 115  
 36028 Rossano Veneto (VI) Italy

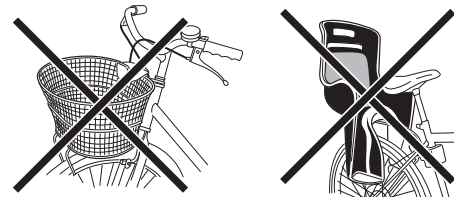

**110 MAX**

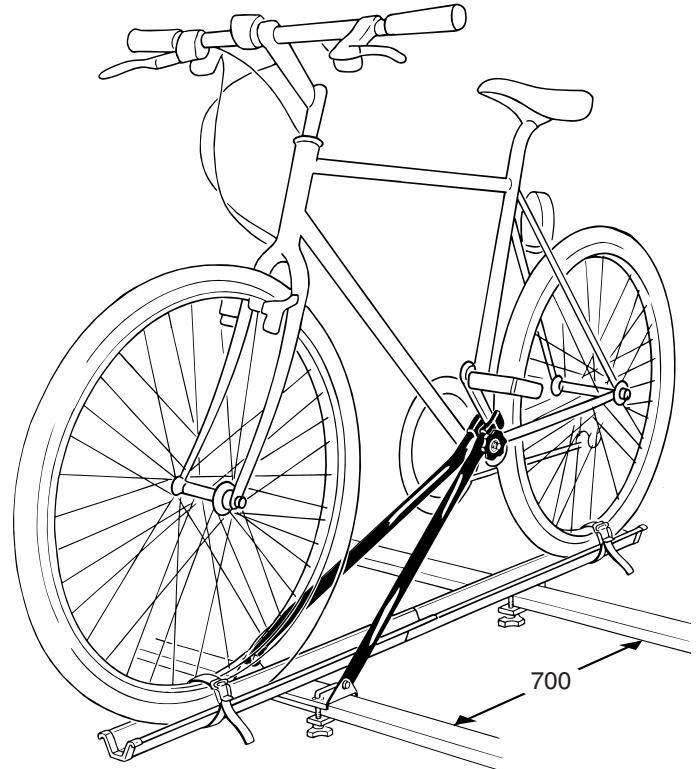
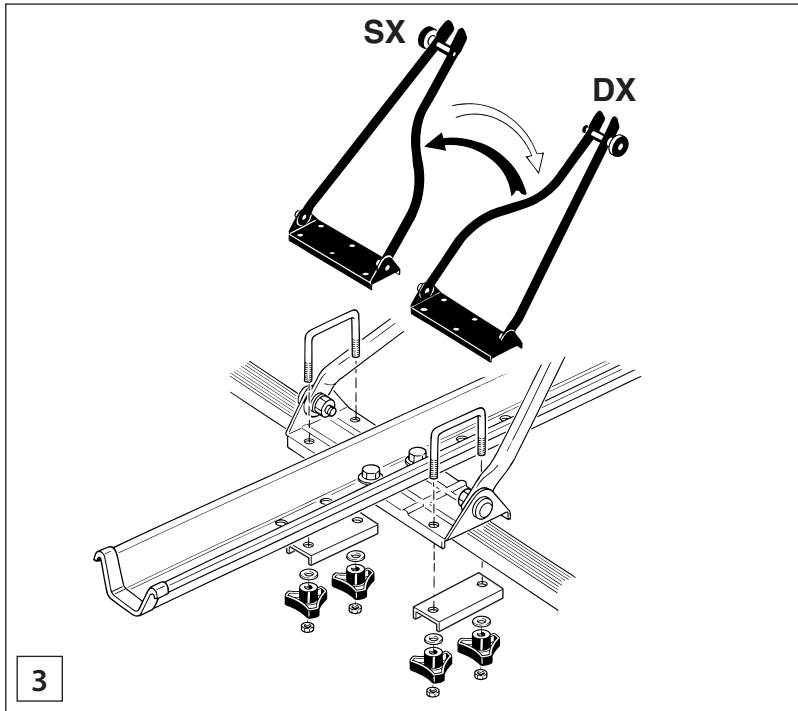
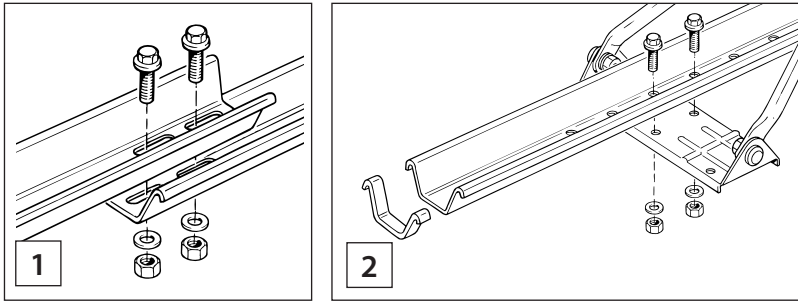
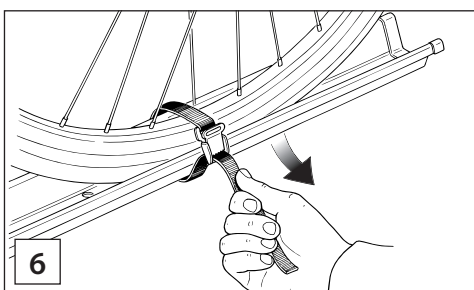
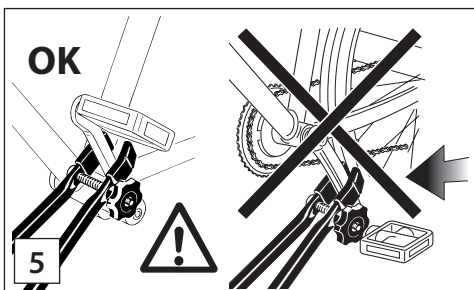
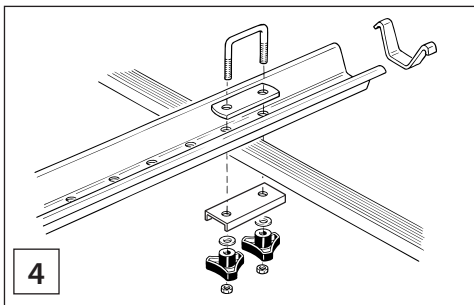

## ISTRUZIONI DI SICUREZZA

I 2 profilati devono essere innanzitutto avvitati assieme come da disegno (vedere Fig. 1). Fissare quindi il supporto della bicicletta ai profilati a barra della traversa di carico utilizzando esclusivamente le staffe a U in dotazione (vedere Fig. 2 - 3).

Utilizzare il foro nel profilo corrispondente alla distanza del longherone di supporto. Tale distanza dev'essere pari ad almeno 700 mm (Fig. 4).

Applicare i morsetti delle staffe attorno alla pedivella e serrarli manualmente (Fig. 5).

Fissare le ruote alle rotaie del profilato mediante le 2 cinghie di bloccaggio (vedere Fig. 6)

### ATTENZIONE!

Controllare i raccordi filettati inizialmente dopo un breve percorso, quindi a intervalli regolari.

Tenere presente che in caso di marcia con carico sul tetto il comportamento del veicolo varia notevolmente nelle frenate, in presenza di vento laterale e nelle curve.

Tenere conto in particolare delle indicazioni del fabbricante del veicolo in merito al carico ammesso sul tetto. Parti della bicicletta quali manubrio e pedali non devono sporgere oltre i gocciolatoi.

Per la sicurezza degli altri automobilisti e per un corretto risparmio energetico, i supporti della bicicletta devono essere smontati quando non vengono utilizzati.

ATTENZIONE! Quando la bicicletta è montata, fare attenzione alla maggiore altezza del veicolo (ad esempio all'entrata e uscita da garage, gallerie ecc.).

Prima della partenza verificare sempre la perfetta realizzazione dei bloccaggi.

Se la ruota posteriore esce dalla rotaia, spostare quest'ultima all'indietro. Il supporto è conforme soltanto ai supporti universali che soddisfano la Norma DIN 75 302 e che sono contrassegnati con una punzonatura di approvazione secondo le norme di sicurezza.

## SAFETY INSTRUCTIONS

The two steel sections must be screwed together as shown in the drawing (see figure 1). Attach the bicycle support to the steel sections of the weight bearing crossbars with the U brackets provided (see figure 2 -3).

Line up the hole on the steel section with the corresponding position on the support girder. This distance should be at least 700 mm (Fig. 4).

Apply the clip clamps around the bicycle pedal crank and tighten them by hand (Fig. 5).

Attach the wheel guides on the steel sections with the 2 straps (see figure 6).

### CAUTION!

Threaded fittings should be checked after the first short run and thereafter at regular intervals.

Remember that when the vehicle is travelling with a load on its roof, there is a noticeable, difference in its performance especially when braking, when there is wind at the side of the vehicle or when the vehicle takes a curve.

Please pay particular attention to the manufacturer's recommendation for roof lod weight. Bicycle parts, such as handle bars or foot pedals must not stick out behind the rain gutter.

The bicycle supports must be removed when not in use to protect other drivers and also to save on petrol.

CAUTION! When the bicycle is assembled on the roof, the vehicle is considerably higher and you must be careful when putting the vehicle in the garage, coming out of the garage or going through tunnels etc.

Make certain that all nuts are tightened before leaving.

If the rear wheel comes out of the wheel guide, move the wheel track backward.

#### INSTRUCTIONS DE SECURITE

Visser avant tout les 2 profilés ensemble, comme indiqué sur le plan (voir Fig. 1). Fixer ensuite le support de la bicyclette aux profilés de la traverse de chargement en utilisant uniquement les étriers à U en équipement (voir Fig. 2 - 3).

Utiliser le trou dans le profilé correspondant à la distance du longeron de support. Cette distance doit être d'au moins 700 mm (Fig. 4).

Appliquer les bornes des brides autour de la manivelle du pédalier de la bicyclette et les serrer manuellement (Fig. 5).

Fixer les roues aux rails du profilé au moyen des deux courroies de blocage (voir Fig. 6).

#### ATTENTION!

Contrôler les raccords filetés initialement, après un bref parcours, et ensuite à intervalles réguliers.

Ne pas oublier que dans le cas de marche avec charge sur le toit le comportement du véhicule change considérablement quand on freine, dans les virages et lorsqu'il y a du vent latéralement.

Respecter en particulier les indications du fabricant du véhicule en ce qui concerne la charge admise sur le toit.

Des parties de la bicyclette, tel le guidon et le pédales, ne doivent pas dépasser les gouttières du toit.

Pour la sécurité des autres automobilistes et pour économiser du carburant, il faut démonter les supports de la bicyclette quand ils ne sont pas utilisés.

ATTENTION! Quand la bicyclette est montée, faire attention à la hauteur du véhicule qui a augmenté (par exemple à l'entrée et à sortie de garages, tunnels, etc.).

Avant le départ, vérifier toujours si les blocages son parfaits.

Si la roue arrière sort du rail, déplacer ce dernier vers l'arrière.

#### MONTAGEVOORSCHRIFT

Schroef allereerst de beide profielen (rails) aan elkaar vast (afb. 1). Schroef daarna, d.m.v. - de bijgeleverde U-vormige beugelschroeven de fietsdrager op de lastdrager vast (afb. 2 - 3).

De afstand tussen de lastdragers moet minstens 700 mm zijn. Houdt hiermee rekening bij het plaatsen van de rail op de lastdragers (afb. 4).

Plaats de klemmen van de beugels rondom de pedaalarm van de fiets en sluit deze met de hand (afb. 5).

Met de beide bevestigingsriemen (afb. 6) de fiets aan de rail vaststijren.

#### LET OP!!

Na een kort stukje gereden te hebben dient u de diverse bevestigingen te controleren. Dit nadien regelmatig herhalen.

Houdt u er rekening mee dat bij rijden met een belasting op het dak van de auto, de auto anders reageert bij remmen, zijwinden en het nemen van bochten.

U dient in het bijzonder attent te zijn op de vermelding van de fabrikant van uw auto m.b.t. de maximaal toegestane belasting van het dak. Bepaalde delen van de fiets, zoals bijvoorbeeld het stuur en de trappers, mogen niet buiten de dakgoten van de auto uitsteken.

Indien de fietsdrager niet in gebruik is, is het aan te bevelen de fietsdrager te demonteren. Dit met het oog op de veiligheid van andere weggebruikers en uit hoofde van brandstofbesparing.

LET OP!! Wanneer de fietsdrager in gebruik is dient u attent te zijn op doorrijhoogtes van tunnels, parkeer garages, enz.

Controleer altijd voor u wegrijdt, de bevestiging van de fiets op de fietsdrager.

Indien het achterste wiel uit de rail steekt, de rail iets naar achteren verschuiven.

#### INSTRUCCIONES DE SEGURIDAD

Los 2 perfiles deben ser primeramente atornillados juntos según el dibujo (Ver Fig. 1). Posteriormente fijar el soporte de la bicicleta a los perfiles de barra del travesaño de carga utilizando solamente las bridas en U en dotación (Ver Fig. 2 - 3).

Utilizar el orificio en el perfil correspondiente a la distancia del larguero de soporte. Tal distancia debe ser igual al menos a 700 mm (Fig. 4).

Aplicar las mordazas de las estafas alrededor de la cigüeña del pedal de la bicicleta y cerrarlas manualmente (Fig. 5).

Fijar las ruedas a los carriles del perfil mediante las 2 correas de bloqueo (Ver Fig. 6).

#### CUIDADO!

Verificar los empalmes roscados al inicio después de un breve recorrido, sucesivamente a intervalos regulares.

Recordar que en el caso de marcha con carga sobre el techo, el rendimiento del vehículo varía mucho en los frenados, con viento lateral y en las curvas.

Respetar sobre todo las indicaciones del constructor del vehículo en relación a la carga admitida en el techo. Componentes de la bicicleta, tales como el manillar y los pedales, no deben resaltar más allá de los goterones.

Para la seguridad de los otros automovilistas y para un correcto ahorro de energía, los soportes de la bicicleta deben ser desmontados cuando no son utilizados.

CUIDADO! Cuando la bicicleta está montada, recordar que el vehículo posee una mayor altura (por ejemplo, a la entrada y a la salida del garaje, tuneles, etc.).

Antes de salir, verificar siempre el perfecto estado de los bloqueos.

Si la rueda posterior sale del carril, desplazar este último hacia atrás.

#### SICHERHEITSHINWEISE

Es sind zunächst lt. Abbildung die beiden Profile zusammenschrauben (siehe Abb.1). Danach nur noch mittels der beigefügten U-förmigen Bügelschrauben, den Fahrradträger auf den Tragbügel des Lastenträgers festschrauben (siehe Abb. 2 - 3).

Je nach Abstand der Tragbügel die entsprechende Lochung in der Profil—schiene verwenden. Der Abstand sollte jedoch mindestens 700 mm sein (Abb. 4).

Die Klemmen der Bügel rundum die Tretkurbel des Fahrrades anbringen und sie per Hand schließen (Abb. 5).

Mit den beiden Halteriemen (siehe Abb. 6) die Räder an den Profil - schienen festzurren.

#### ACHTUNG!

Die Schraubverbindungen erstmals nach kurzer Fahrstrecke, danach in regelmäßigen Abständen prüfen.

Bitte beachten Sie, daB sich beim Fahrem mit Dachlast das Fahrverhalten des Fahrzeuges beim Bremsen, bei Seitenwind und Kurvenfahren wesentlich verändert.

Besonders zu beachten sind die Angaben des Fahrzeugherstellers über die zulässige Dachlast. Teile der Fahrräder wie z.B. Lenker oder Pedale dürfen nicht über die Regenrinne hinausragen.

Bei Nichtbenutzung sind die Fahrradträger aus Gründen der Sicherheit anderer Verkehrsteilnehmer sowie Energieeinsparung abzubauen.

ACHTUNG! Wenn das Fahrrad montiert ist, achten Sie auf die grössere Höhe des PKW (z.B. bei Ein-Ausfahrt Tiefgarage, Tunnel, u. s.w.).

Vor dem Abfahren immer auf sichere Befestigung achten.

Wenn das hintere Rad aus der Schiene ragt, Schiene nach hinten verschieben.

Der Träger ist nur für Universalträger geeignet, die der DIN 75 302 entsprechen und mit einem GS-Zeichen gekennzeichnet sind.

#### NÁVOD

Napřed sešrobujeme oba profily k sobe (obr. 1), pak upevníme držák na střešní nosič pomocí U profilových šroubů (obr. 2 - 3).

Vzdálenost mezi body upevnění má být nejméně 700 mm (vzdálenost mezi nosíky střešního nosiče obr. 4).

Připevnit svorky stoupátek kolem šlapadla jízdního kola a ručně je utáhnout, (obr. 5).

Obě kola upevníme řemínky (obr. 6).

UPOZORNĚNÍ: Poprvé zkontrolujeme už po krátké jízdě auta, zda se nepovolují šrouby, upevňující držáky k nosiči. Potom kontrolujte šrouby v pravidelných intervalech.

Pamatujte, že s koly na střeše se podstatně mění jízdní vlastnosti auta, zejména při brždění, v zatáčkách a při bočním vetru.

Sledujte také údaj výrobce střešního nosiče o přípustném zatížení.

Z bezpečnostních důvodů sundávejte držáky, pokud je nebudete potřebovat.

S namontovanými koly je výška Vašeho vozu podstatně vyšší (vjezdy do garáží...)!

Přesahuje-li zadní koto mimo držáku, musíte posunout držák střešního nosiče.

#### INSTRUKCJA MONTAZU I WARUNKI BEZPIECZNEGO UZYTKOWANIA

Dwie metalowe czesci musza, być skrócone jak pokazano na rysunku / rys 1 /.

Przytwierdź uchwyt rowerowy do systemu nośnego za pomocą cybantów U będących na wyposażeniu / rys 2 i 3 /.

Odległość pomiędzy belkami powinna wynosić około 700 mm. rys 4.

Założyć zaciski strzemion naokoło korby roweru i zakręcić je ręcznie.

Przymocuj kola roweru do rynnny za pomocą dwóch taśm / rys 6 /.

Systematycznie sprawdzaj czy rower jest dobrze przymocowany do bagażnika a bagażnik do dachu samochodu.

Pamiętaj, że kiedy podróżujesz samochodem z ładunkiem na dachu są zauważalne różnice w jego zachowaniu, a szczególnie kiedy hamujesz, kiedy wieje boczny wiatr i kiedy samochód wchodzi w zakręty.

Prosimy zwrócić szczególną uwagę na zalecenia producenta samochodu dotyczące ładowności dachu.

Części roweru takie jak kierownica i pedaly nie mogą wystawać poza obrys samochodu.

Bagażnik rowerowy powinien być zdejmowany kiedy nie jest używany dla bezpieczeństwa innych kierowców i dla zaoszczędzenia paliwa.

OSTZEZENIE Podczas przewożenia rowerów należy przestrzegać warunków użytkowania bagażnika zawartych w gwarancji.